

1.4.4. Montaż MRP z ramą

Zalecenia ogólne

Montaż moskitiery może odbywać się wyłącznie przez przeszkoloną ekipę montażową. Należy przestrzegać obowiązujących przepisów BHP, w szczególności dotyczących bezpieczeństwa pracy z urządzeniami elektrycznymi i pracy na wysokościach.

Uwaga: Przedstawiony sposób montażu ukazuje wyłącznie chronologię postępowania dla zestawów moskitiery przesuwnej w ramie. Nie zostały natomiast uwzględnione wszystkie dostępne warianty montażu.

Warunki montażowe:

- montaż wykonujemy do równych powierzchni o odpowiedniej wytrzymałości, wykonanych zgodnie z obowiązującymi przepisami Prawa Budowlanego.

1. Montaż ramki moskitiery przesuwnej z dwoma skrzydłami.

a) Narzędzia montażowe [1].



b) Przyciąć szyny jezdne (SZJ-2 MRP) pod kątem 45° na długość zgodną ze schematem podanym przy wymiarowaniu [2].



c) Po przycięciu szyn, należy z obu stron wykonać otwory o $\varnothing 4,5$ mm wykorzystując szablon (SSJ MRP) [3] lub wykonać otwory zgodnie ze schematem:

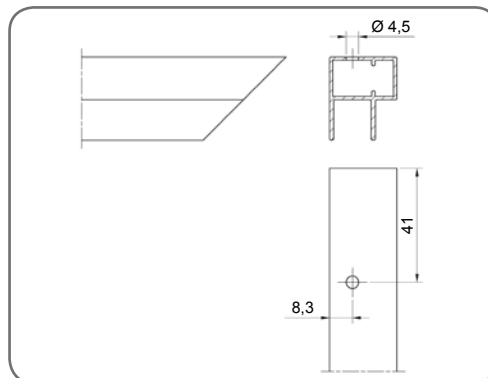
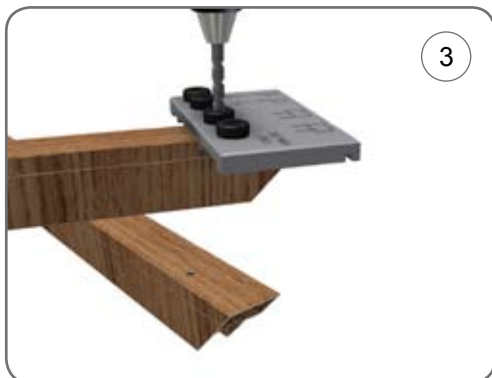

Uwaga: W celu odprowadzenia nagromadzonej wody w przypadku deszczu, wywiercić kilka otworów przelotowych w dolnej szynie zgodnie ze schematem.

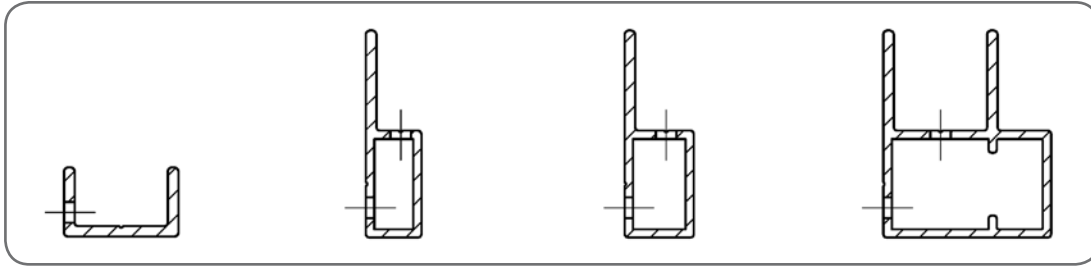

d) W szynie jezdnej (**SZJ-2 MRP**) wiercimy otwory do przytwierdzenia moskitiery zgodnie z przedstawionym schematem. Miejsce wykonania otworu wskazuje rowek biegnący wzdłuż profilu.

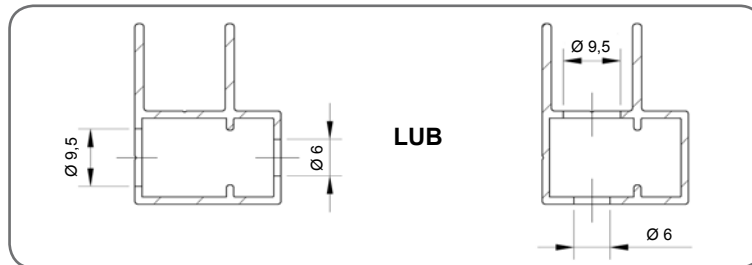

Rozmieszczenie otworów na obwodzie:

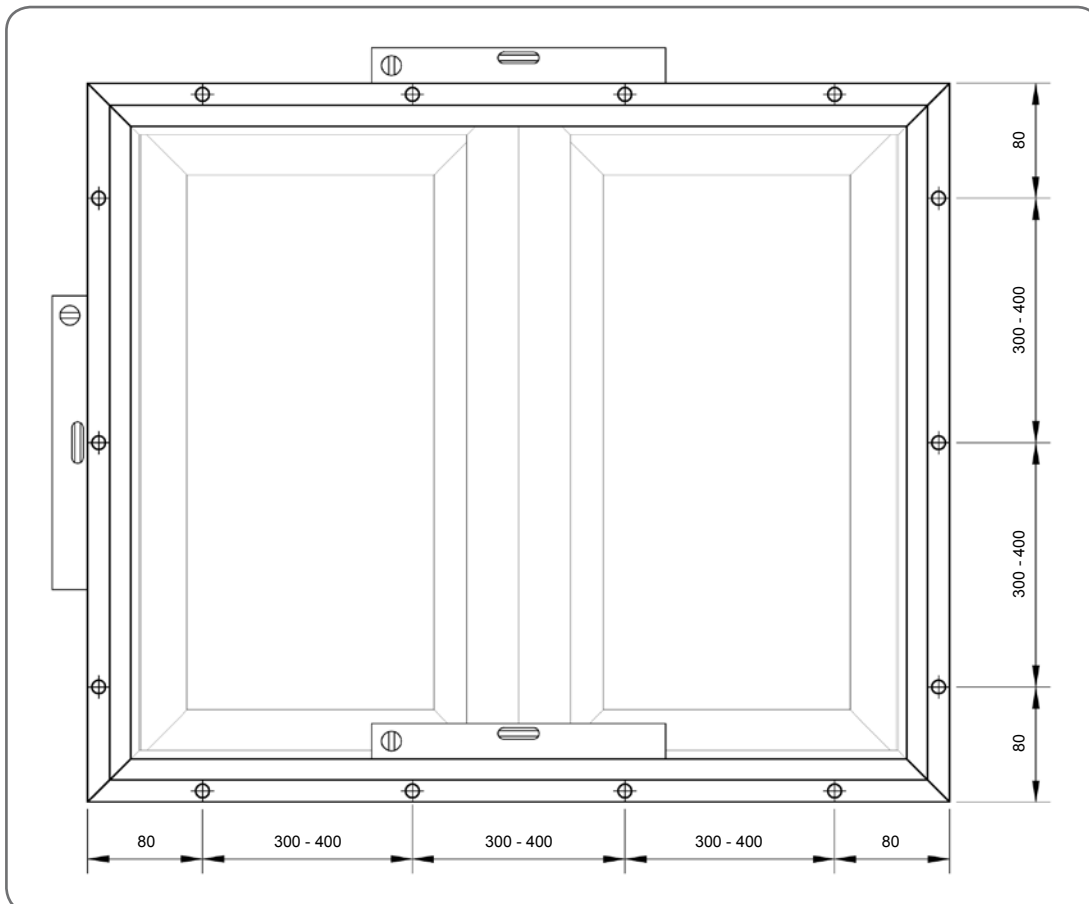

Uwaga: Podczas montażu ramki, należy bezwzględnie przestrzegać zachowania pionu i poziomu szyn jezdnych. Brak utrzymania prostokątności szyn względem siebie może skutkować nieprawidłowym doszczelnieniem i funkcjonowaniem skrzydeł moskitiery.

e) W szynę jezdne (**SZJ-2 MRP**) włożyć narożnik (**NW-P MRP**) wraz z wkrętami dociskowymi [4] i skrócić ramkę kluczem imbusowym (rozmiar klucza 2 mm) [5].

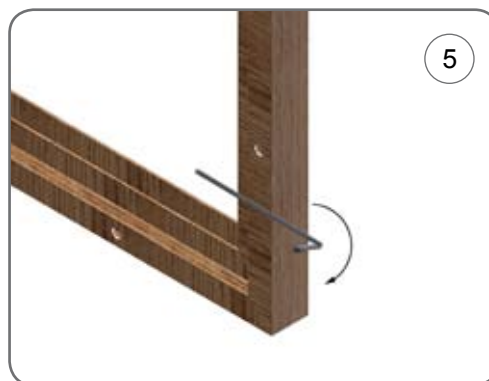

e) Złożoną ramkę przykręcić do ściany lub ramy drzwiowej, a następnie otwory zaślepić zatyczkami (**ZP 10**) [6].

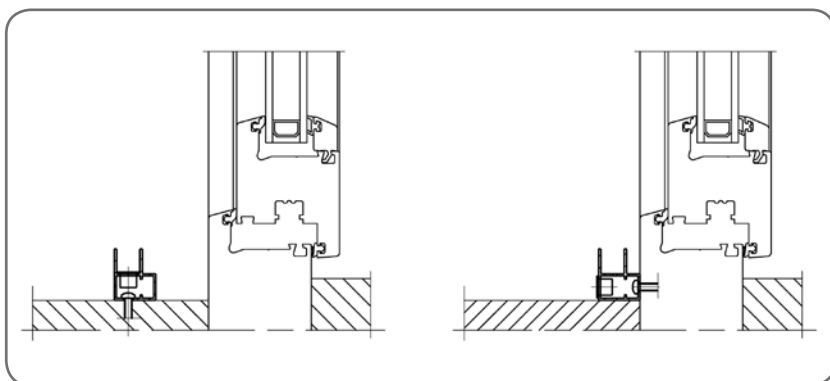
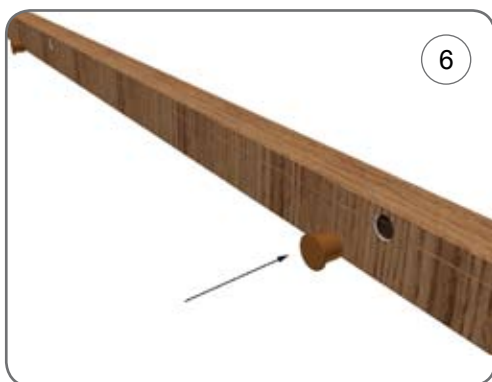

g) W górnej części przykręcić hamulce (**H MRP**) [7] dla każdego ze skrzydeł osobno po dwóch stronach ramki.

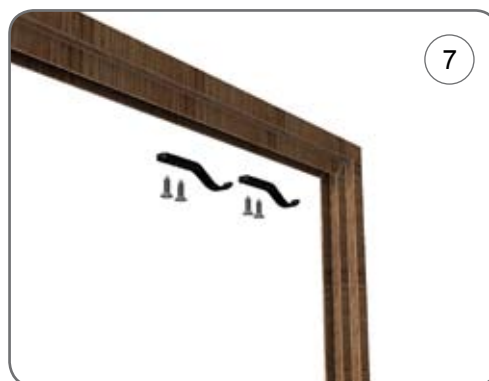
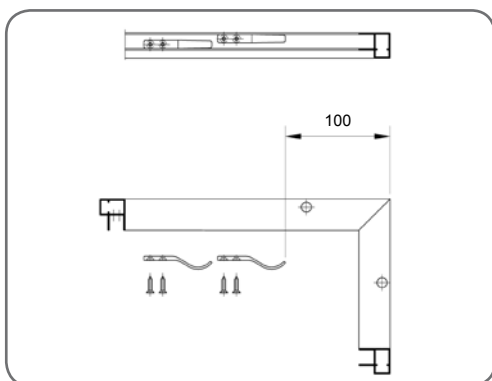

h) Zamontować skrzydła według schematu:

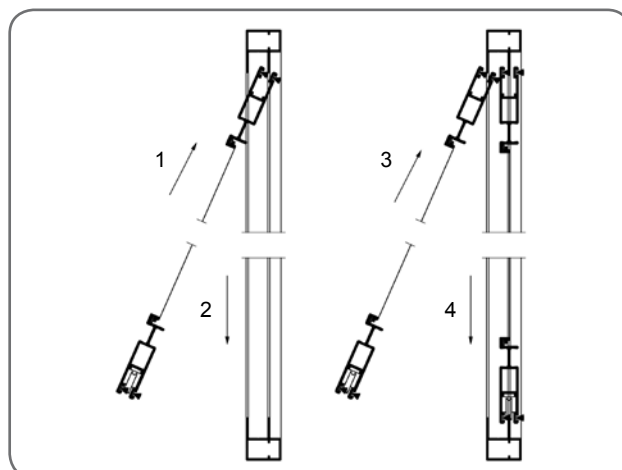

i) Wyregulować pochylenie skrzydła w celu uzyskania prawidłowej pracy skrzydła oraz otrzymania pełnej szczelności.

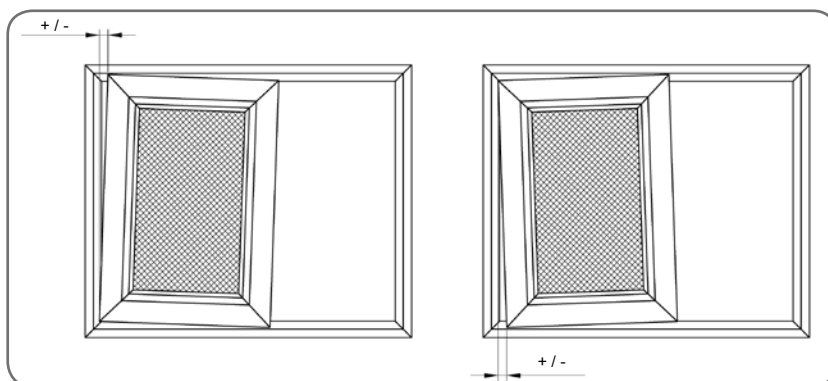

Korekcja kąta pochylenia skrzydła odbywa się poprzez regulację wkrętem dociskowym rolki jezdnej (**RJ MRP**) - rozmiar klucza 2 mm [8]. Można dzięki temu uzyskać skok rzędu 3 mm.

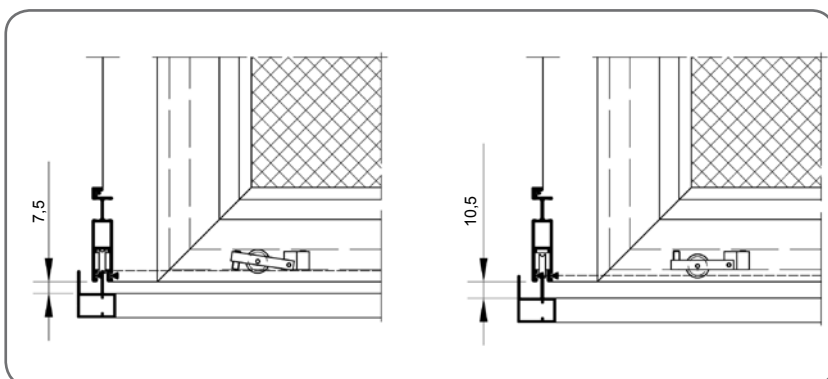

- i) Zablokować skrzydło za pomocą elementu prowadzącego (**PPG MRP**) w górnej [9] i dolnej części skrzydła [10] z zachowaniem minimalnego luzu względem szyny (rozmiar klucza 2 mm).

