

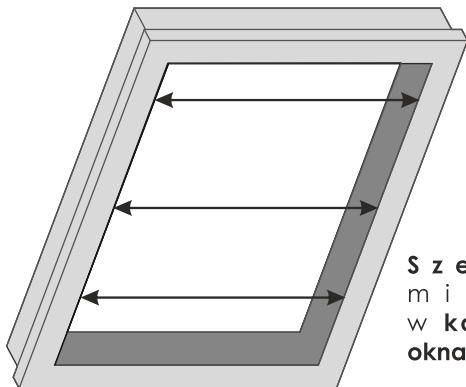

Plisa VEGAS

POMIAR PRZY MONTAŻU DO OKNA DACHOWEGO Z PROWADNICAMI



Szerokość
mierzona
w kancie ramy
okna dachowego

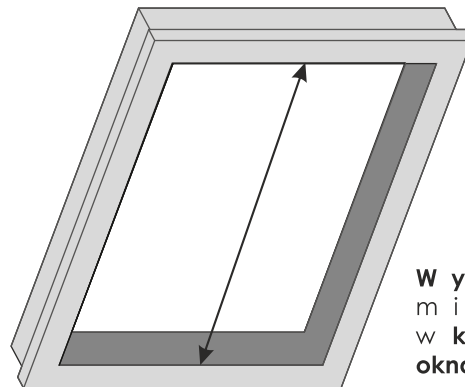

Wysokość
mierzona
w kancie ramy
okna dachowego

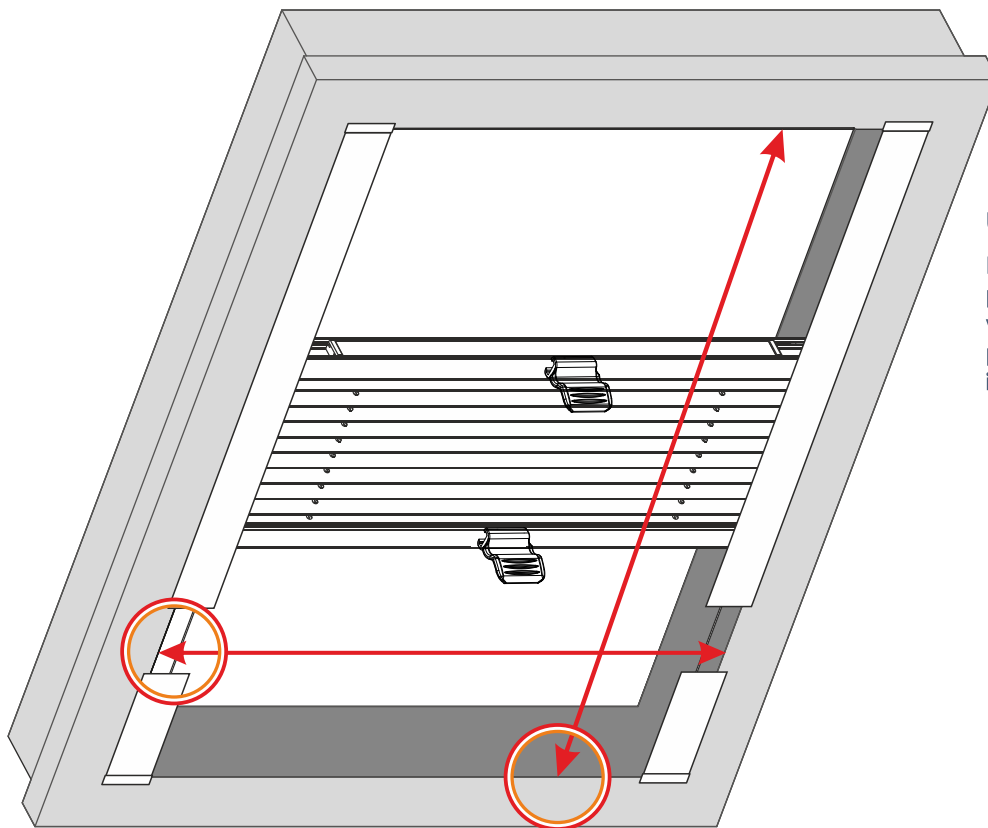

Konieczne jest podanie
producenta okna!

UWAGA:

Dla uzyskania właściwych
pomiarów zalecamy pobranie
wymiarów w trzech
punktach szerokości
i wysokości.

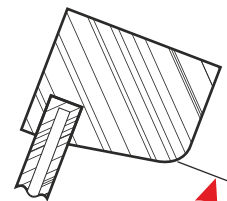

wysokość kantu ramy okna

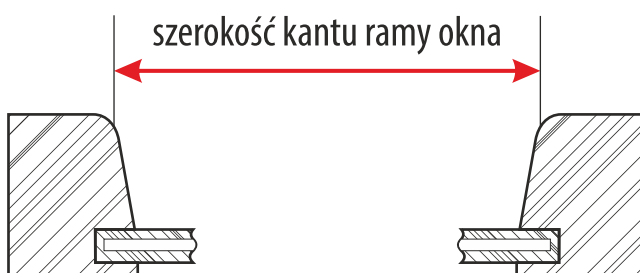

szerokość kantu ramy okna



Plisa VEGAS

POMIAR PRZY MONTAŻU DO OKNA DACHOWEGO Z PROWADNICAMI

Uwaga:

Tabliczka znamionowa producenta okna dachowego znajduje się zazwyczaj na górze po prawo i jest widoczna po otwarciu okna. Tabliczka informuje o typie okna, rozmiarze oraz ewentualnie o roku produkcji.

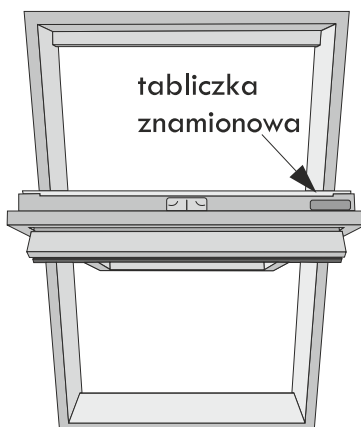

Pomiar okna dachowego

dotyczy wszystkich typów okien dachowych

Konieczne jest podanie dokładnych danych producenta okna jak: typ i rodzaj okna.

Przykład - patrz poniżej.

Jako wymiary podajemy szerokość i wysokość mierzoną w kancie ramy okna dachowego oraz kontrolnie dane z tabliczki znamionowej.

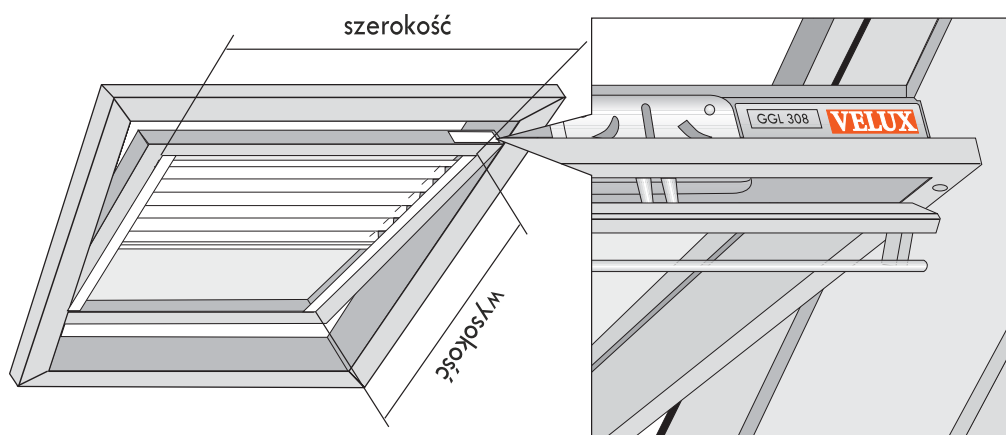

Przykład:

wymiary - 61,3 x 116

Producent	Typ okna	
VELUX	GGL	308
Nazwa okna	Rozmiar	

Przykłady pomiaru przy kancie ramy okna dachowego:

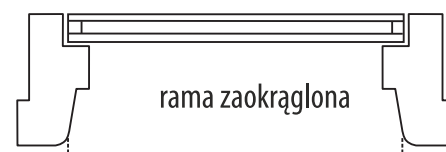
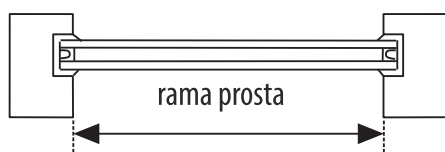

UWAGA:

Dla uzyskania właściwych pomiarów zalecamy pobranie wymiarów w trzech punktach szerokości i wysokości.



Plisa VEGAS

KARTA TECHNICZNA

UWAGA: Poniższe informacje przedstawiają wymiary elementów gotowego produktu.

Zasady dokonywania pomiarów zawarte są na poprzednich stronach.

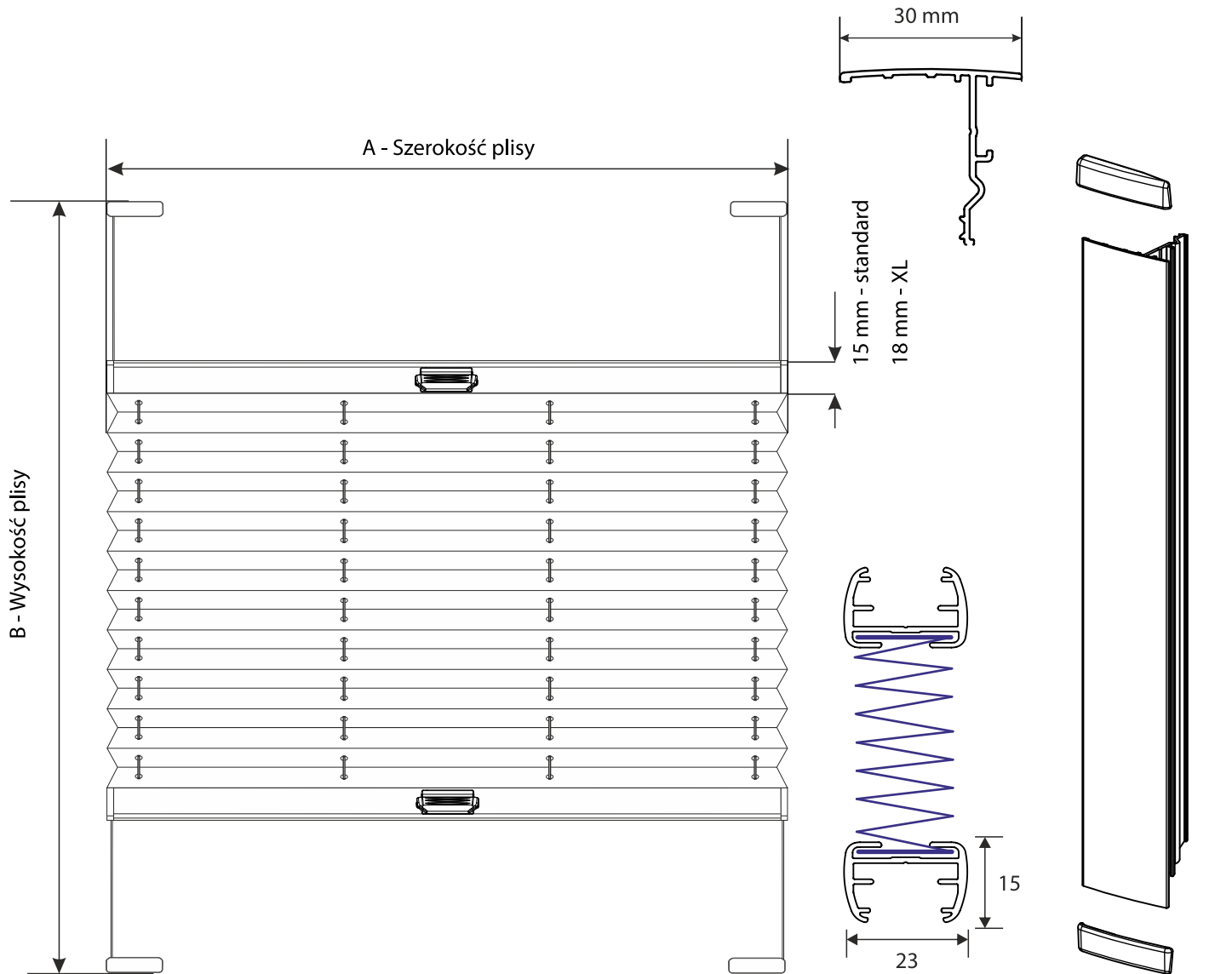

Plisa VEGAS

A - szerokość plisy = szerokość materiału

B - wysokość plisy

UWAGA: Rysunek może zawierać opcjonalne elementy systemu.

